

Groupshow

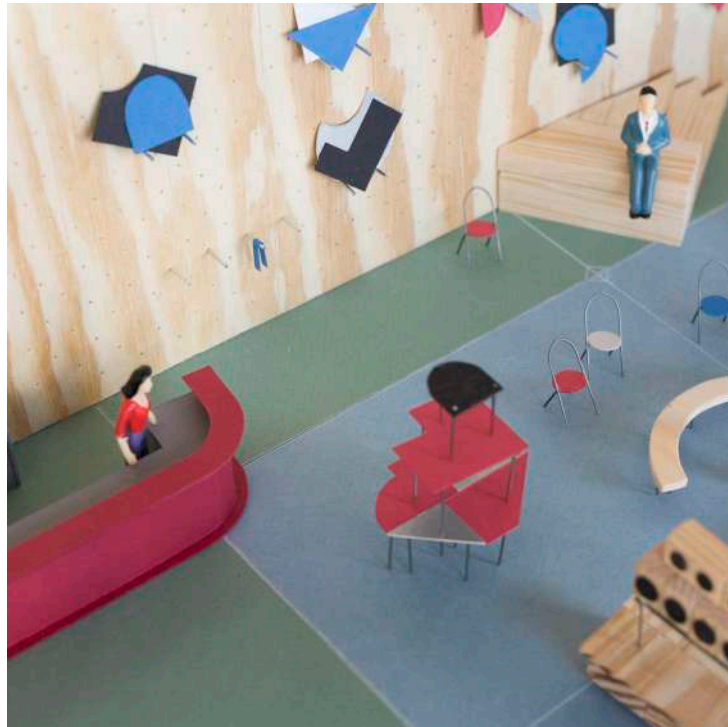

studiocemile + Detang + Daidalos Peutz

Une brasserie dans un musée

Le bar / brasserie de Kanal fait écho à son musée. Nous le voyons comme une continuation fluide du reste du bâtiment mais aussi comme une extension de ce que l'on découvre dans les expositions.

Les œuvres de l'artiste Franz West, exposés parmi Kanal brut, sont une expérience sociale, destinés à être manipulés et « adaptés » par le public. Nous nous intéressons à cette ambiguïté qui nous incite à dépasser les hiérarchies entre l'art et les objets d'usage et à questionner les comportements que nous pratiquons. Semblables à certains des objets créés par les artistes Franz West, Richard Artschwager, Céline Condorelli ou Manfred

Pernice, les meubles proposés peuvent à première vue sembler maladroits mais en même temps étonnamment « utilisables » et bien équilibrés. Ce qui nous intéresse ici, c'est de questionner l'apparence et l'utilisation d'un meuble. Comment s'asseoir ensemble autour d'une table peut remettre en cause les comportements codifiés en jouant sur la proximité et la distance ou sur la façon dont on se fait face. Ici, l'accent n'est pas seulement mis sur la qualité sculpturale individuelle des objets, mais aussi sur « l'invitation à être utilisé » que chaque meuble spécifique attribue au spectateur.

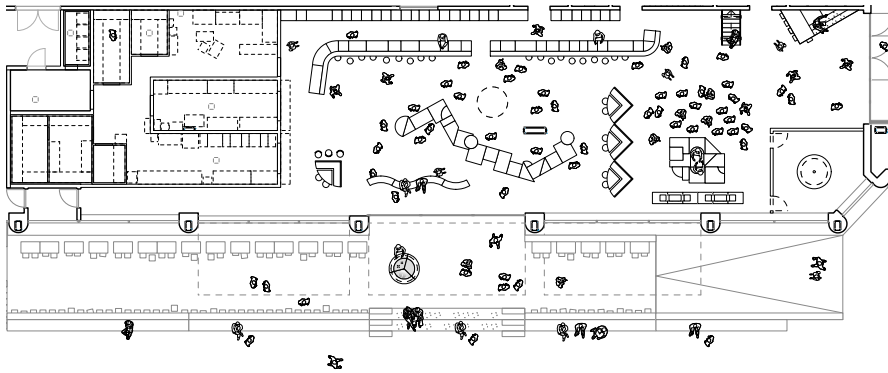

Scénario d'utilisation du bar/brasserie lors d'un vernissage



Vue intérieure de la brasserie

Le bar/brasserie peut fonctionner comme point de départ d'une visite, mais également accueillir un spectacle ou une réception lors d'un vernissage d'exposition. En fonction de l'événement, l'espace s'adapte grâce à la flexibilité du mobilier, les tables se plient, les bancs se déplacent. Les hauts parleurs se déploient. Le bar évolue au gré des besoins, acquiert de nouveaux visages et de nouvelles ambiances.



“Nous nous intéressons à cette ambiguïté qui nous incite à dépasser les hiérarchies entre l'art et les objets d'usage et à questionner les comportements que nous pratiquons.”



Installation “Walk the chair” de La Ribot dans le carwash de Kanal Brut



Installation ‘La scène’ de Antoine Espinasseu, réalisée par studioemile



L'auditorium, 1992 de Franz West, exposés à Kanal Brut

Une brasserie dans un garage

L'esprit du garage Citroën fait parti des murs. Dans une mise en abîme des intentions portées par l'équipe d'Atelier Kanal, avec le concept « Re-Set », nous sommes intéressés par le positionnement d'ajouter un chapitre aux vies multiples du garage, et cela en ajoutant un degré d'abstraction aux éléments « As found ».

Certains éléments tels que le sol, l'édicule, les poutres ont une présence industrielle qui invite à les prolonger dans le temps de manière permanente. À l'échelle du bâtiment, les teintes distinctes existantes du garage s'étendent de manière continue depuis les espaces communs du musée vers le bar. Certains éléments comme le profilé d'acier du plafond, la forme particulière de la colonne de façade ou la structure d'acier de l'édicule sont copiés, modifiés et incarnent une nouvelle fonction. La poutre en acier devient un bar tandis que l'édicule s'agrandit et accueille la cuisine. L'édicule existante à l'entrée de la brasserie

offre la possibilité d'accueillir des réunions, l'anniversaire d'un enfant, un atelier de cuisine ou d'autres activités qui gagneraient à être séparées du reste de l'espace.

Les espaces témoignent de leur fonction passée de lieu de travail. Il invite à prolonger l'initiative de la production dans l'usage futur du musée. Un grand mur de panneaux perforés s'étend sur la façade intérieure derrière le bar et sert de présentoir flexible où les objets ne sont pas « rangés » mais exposés de manière visible comme l'atelier autrefois. Il contient les étagères du bar tout en assurant une absorption acoustique de l'espace. Les tables y sont entreposées temporairement lors d'un événement par l'aide de leurs pieds démontables devenant des chevilles. Dans une prolongation de la production, studioemile place la fabrication au cœur de sa pratique, expérimente les matériaux et crée des prototypes pour tester et s'assurer de la faisabilité et de la qualité des propositions.

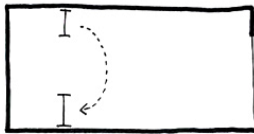

La poutre en acier en bar

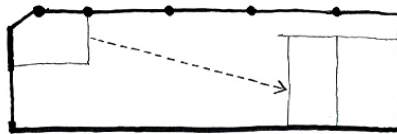

L'édicule accueille la cuisine

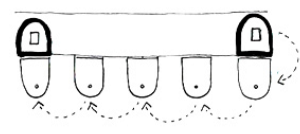

La forme de la colonne de façade est reprise par les tables



Une nouvelle édicule séparant la cuisine du restaurant

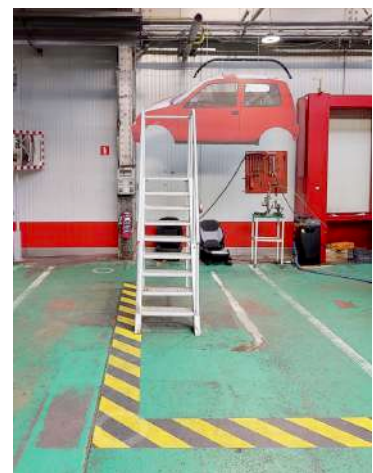

Escalier dans le bâtiment existant



Le mur acoustique en panneaux de bois perforés, reçoit les étagères du bar et les tables de façon occasionnelle. La poutre courbée forme le bar et l'escalier réutilisé permet d'entreposer les tables.

“Nous sommes intéressés d'ajouter un chapitre aux vies multiples du garage, en ajoutant un degré d'abstraction aux éléments As found”

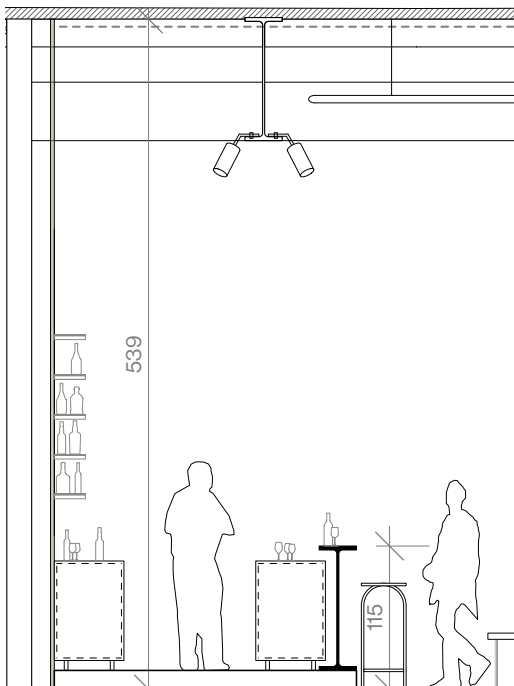

Coupe sur le bar



Photographie historique du garage Citroën



Prototype de pieds de table flexibles utilisés comme cheville de fixation

Une brasserie à Bruxelles

La brasserie Kanal s'implante avant tout à Bruxelles. Nous souhaitons insuffler le caractère d'un salon pour la ville et un lieu où les habitants, le personnel du musée, les artistes, les ouvriers, les familles ou les touristes se croisent et se sentent également les bienvenus. Nous avons exploré une variété de lieux à Bruxelles qui invitent à s'asseoir, à manger, à boire, à discuter ou simplement à se réunir.

L'idée « As found » est ici élargie à une atmosphère, une rencontre fortuite d'éléments qui créent une ambiance particulière. Nous retirons des explorations de ces bars des situations que nous reprenons, dupliquons, transformons en les faisant se rencontrer de manière imprévue. Nous rassemblons ainsi pour la brasserie Kanal une collection de fragments venus d'ailleurs, familiers mais un peu étrange. Un groupe diversifié mais en quelque sorte

approprié. Nous aimons générer de la dissidence et travailler avec l'ambiguïté, la contradiction et le hasard.

Un prolongement de ce qui fait l'esprit de Bruxelles à nos yeux. Des tables issues de formats trouvés se découpent et s'assemblent selon des variations multiples. Des objets plus larges comme le paravent forme une alcôve, une assise circulaire réunit un plus grand nombre. Cette juxtaposition offre la possibilité aux 200 visiteurs de manger confortablement à l'intérieur aux heures de grande fréquentation en conservant un caractère informel et s'adapte pour apporter un espace chaleureux aux heures de creux.

La proposition interagit également avec les différentes postures du corps selon les cultures et offre des possibilités de manger variés selon les heures.



Le bar de Kanal



Anthropologie de la posture Gordon W.Hewes



Brasserie à Bruxelles

Formes des tables As found

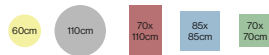

Découper & fusionner

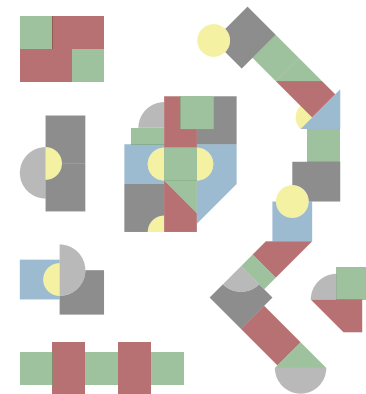
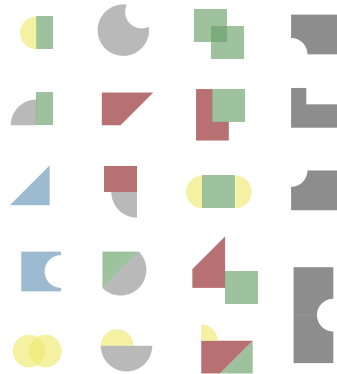
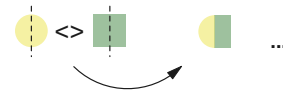

Fragments & combinaisons

“Nous rassemblons une collection de fragments venus d’ailleurs, familiers mais un peu étrange. Un groupe diversifié mais en quelque sorte approprié.”

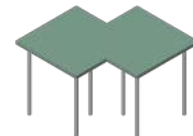
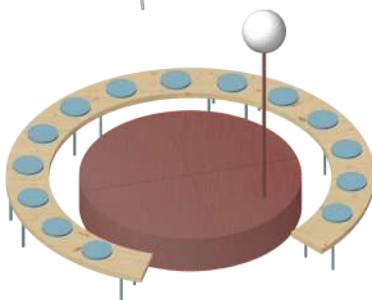
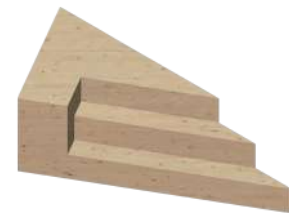
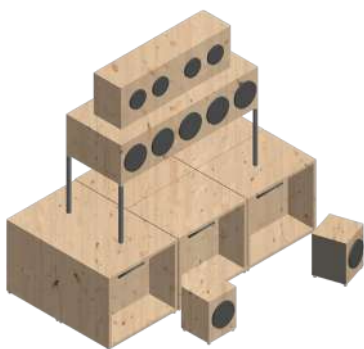

Collection de larges objets, tables et chaises

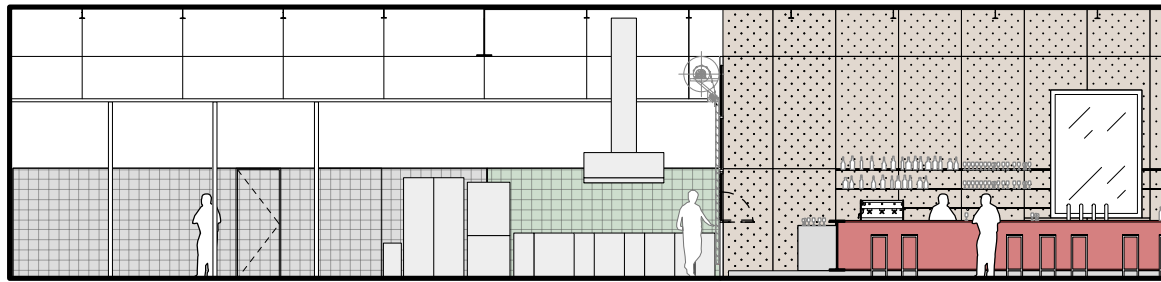

Elevation intérieure du bar 1:150

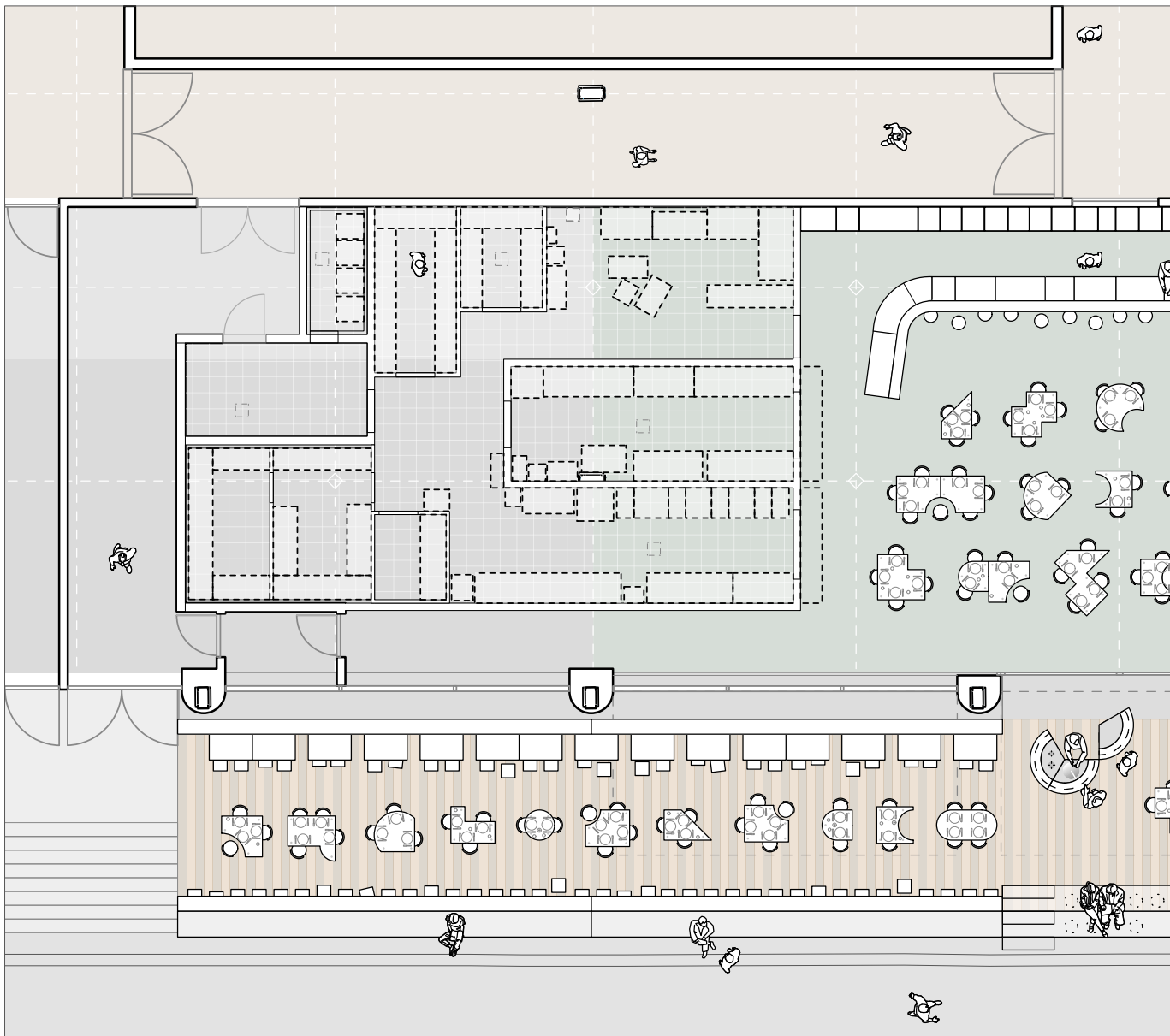

Plan 1:150

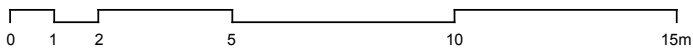

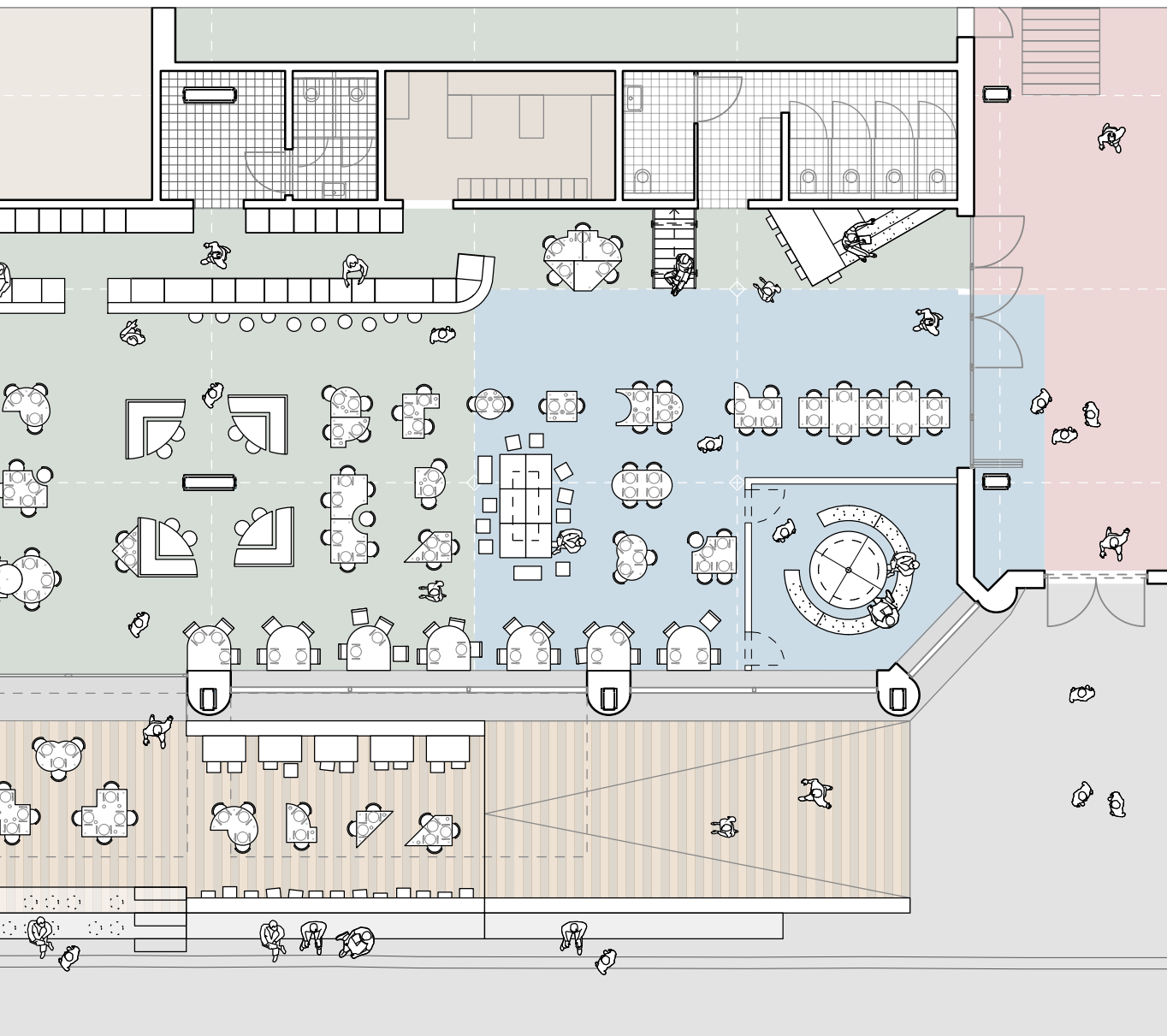
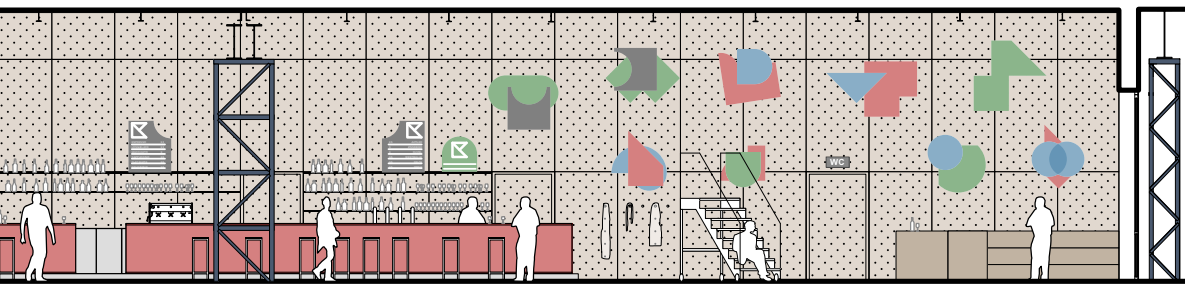

Une brasserie le long du canal

Le bar / brasserie détient une qualité exceptionnelle au sein du projet Kanal étant situé au rez-de-chaussée avec un accès direct vers le canal. Ce n'est pas un hasard si le nom du musée réfère au cours d'eau, symbole de l'importance qu'a pris le canal cette dernière décennie. L'ouverture de la brasserie vers le Quai des Péniches lui confère une autonomie et en fait un lieu à part entière dans la ville. Les habitants du quartier vont pouvoir s'y rendre lors de leur pause déjeuner ou pour boire un verre, c'est un seuil d'entrée au musée de manière informelle. La terrasse est conçue pour renforcer le trait d'union ville/musée en vue d'activer les berges et établir un dialogue avec Molenbeek sur l'autre rive.

Reposant sur 3 remorques mobiles connectées, la terrasse se déploie sur une structure mobile permettant non seulement un retrait rapide et offrant une "solution de stockage" inhérente en la garant simplement ailleurs,

mais permet également une reconfiguration en la plaçant perpendiculairement à la façade du bâtiment pour un événement temporaire.

La différence de hauteur entre l'intérieur de la brasserie et le niveau du quai, est rendue appropriable par la création de « tribunes » offrant un accès direct vers l'entrée et des sièges informels supplémentaires tournés vers le canal. Dans une optique sociale, nous pourrions également pousser l'idée du visiteur « acteur » défendu par l'atelier Kanal en rendant le bar accessible à des associations locales. Dans cet esprit, le bar extérieur est conçu avec des équipements de cuisine collective mobile permettant un usage éventuel externe lors d'évènements pour les habitants se tournant alors au delà du public du musée mais aussi activant l'infrastructure culturelle dans son quartier.

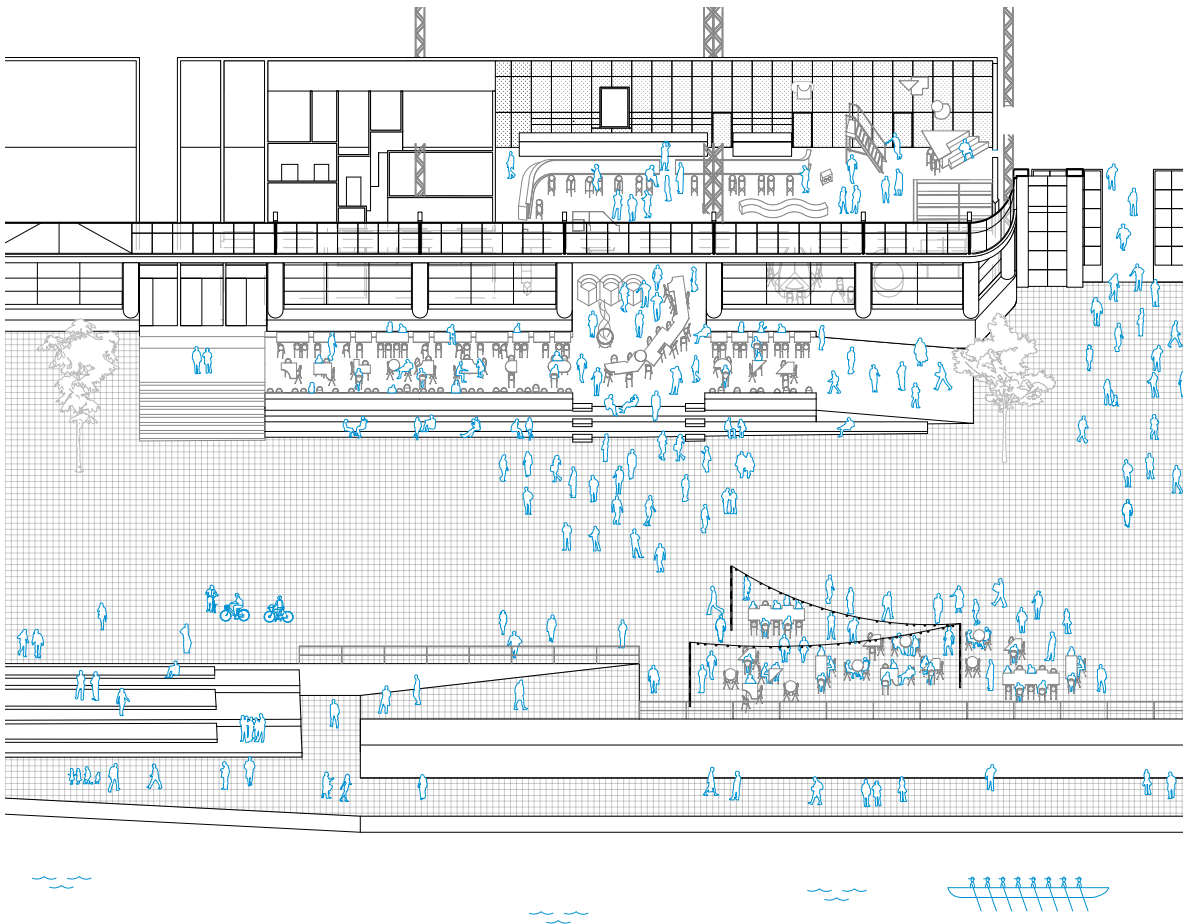

Axonométrie montrant le bar/brasserie en relation avec l'espace public

Reposant sur 3 remorques connectées, la terrasse se déploie sur une structure mobile permettant un retrait rapide et reconfiguration pour un événement temporaire.

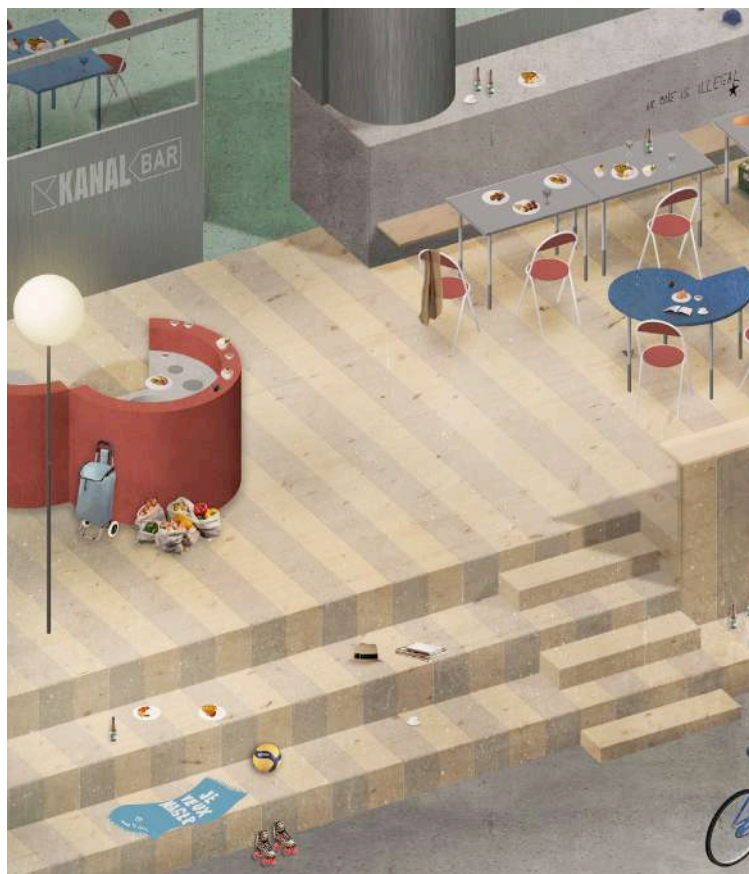
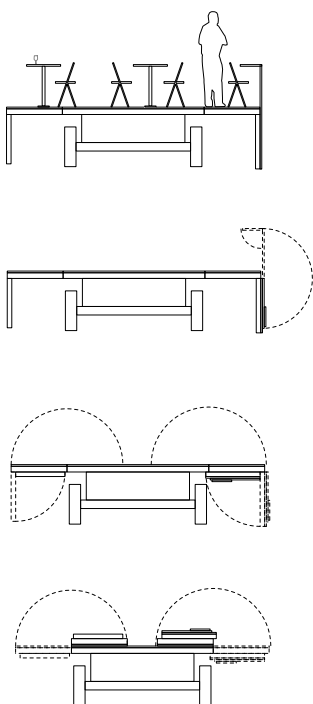

“L’ouverture de la brasserie vers le Quai des Péniches en fait un lieu à part entière dans la ville, c’est un seuil d’entrée au musée de manière informelle.”

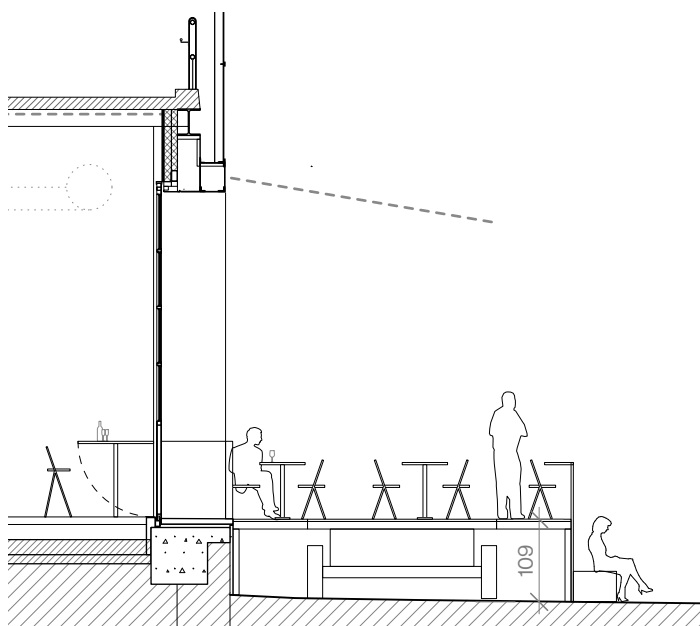

Coupe de la terrasse 1:100



Plateau sur la remorque d’un camion se déployant pour former un chapiteau



Occupation temporaire du quai par Kanal Brut

Une brasserie dans le temps

Les ingrédients pour concevoir la brasserie reflète notre engagement pour construire aujourd'hui avec une conscience écologique dans une économie de moyens. Nous choisissons de cibler la permanence et l'éphémère pour permettre une appropriation dans le temps. Le choix de la « permanence » est fait dans les éléments structurant du bar qui renvoient au passé industriel du site et ajoute cette nouvelle touche.

Les larges objets que sont les alcôves, le sound system, le forum, le bar mobile sont quant à eux mobiles. Ces éléments reçoivent et combinent des usages, pour une appropriation variée dans le temps. Les tables murales sont elles rabattables le long du mur par une charnière recréant une frise une fois repliées.

Notre approche se place dans une conscience du potentiel des matières déjà présentes au sein du mobilier de Kanal Brut. Nous faisons le choix de réutiliser les

chaises en plastique gris et vert et de les transformer. Les structures métalliques sont conservées, découpées et assemblées pour former l'assises et le dossier. Le plastique est lui fondu dans une usine locale de récupération pour apporter de nouvelles assises. Un éclairage d'ambiance et technique est proposé en plafond pour une grande flexibilité. Des prises dans le sol et sur le mur de la façade permettent un usage varié et une maintenance. D'autres explorations de ce type pourront être fait durant les études en regardant plus en détail le mobilier de récupération à disposition.

Les tables et les chaises sont conçues par des assemblages simples et flexibles. Les pieds en acier inoxydable s'assemblent pour faire varier les hauteurs ou se transformer en chevilles. Nous soutenons une approche qui n'est plus d'acheter et jeter mais récupérer, transformer, réparer, déplacer.

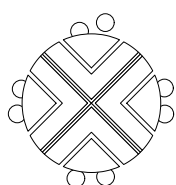

extraverti

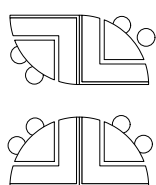

regroupés

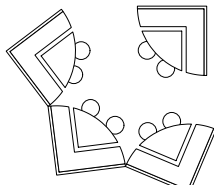

introverti

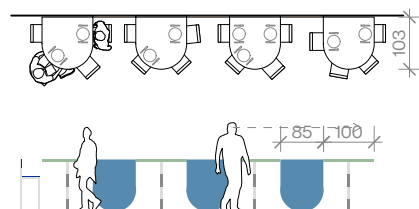

tables en utilisation

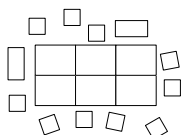

Sound system en assises

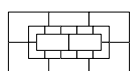

système de sonorisation assemblé



divisé en deux



tables pliées

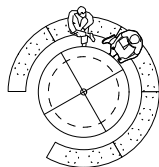

Disposition circulaire

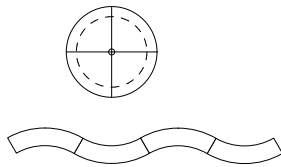

Banc déplié ou longue table

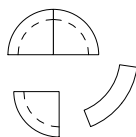

Fragments



Meubles fermé : table debout

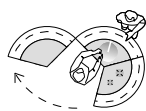

Partiellement ouvert > bar à cocktails



Entièrement ouvert > cuisine commune

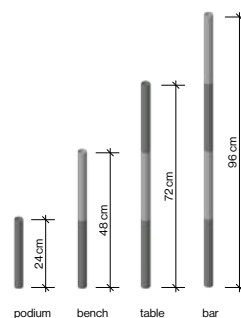

Pieds de table flexibles



Chaise réutilisée et transformée



Conception de costumes par Robert Rauschenberg pour Merce Cunningham, "Antic Meet" (1958).

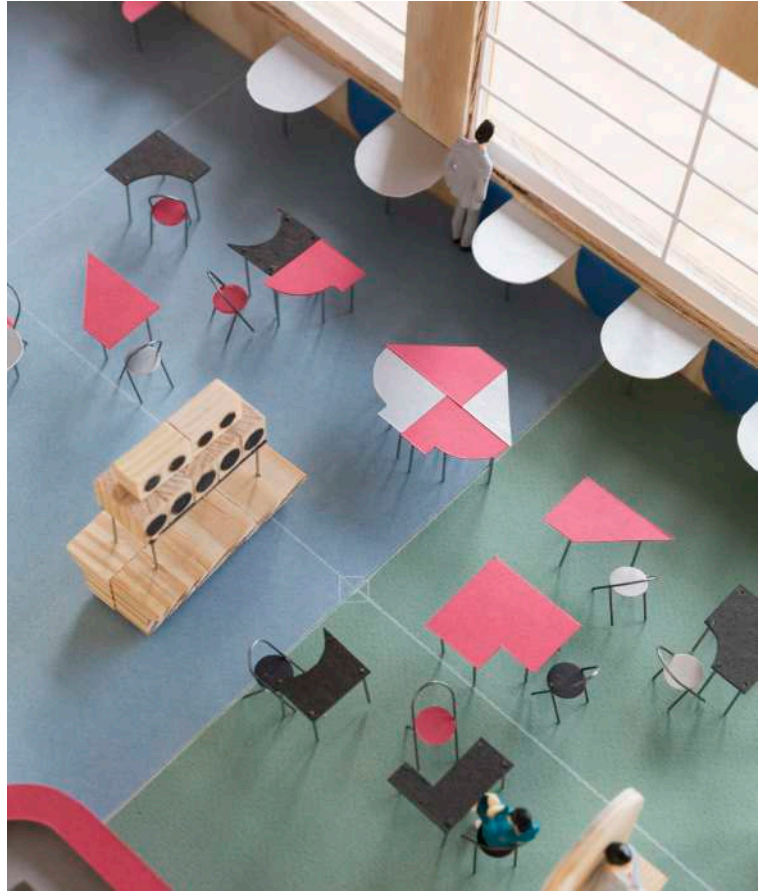

"Nous soutenons une approche qui n'est plus d'acheter et jeter mais récupérer, transformer, réparer, déplacer. "

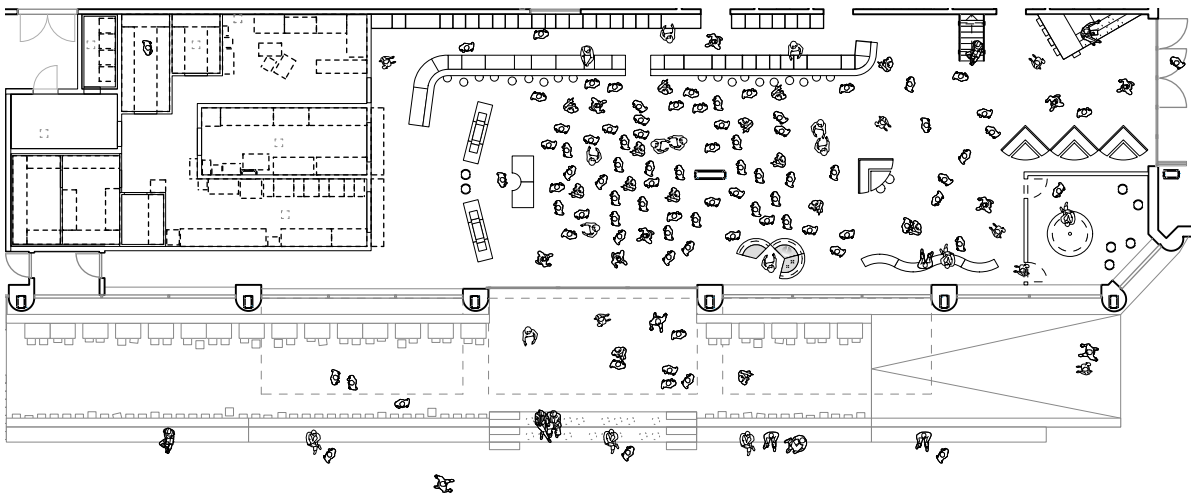

Scénario d'utilisation du bar/brasserie lors d'une fête de clôture

Une brasserie au pluriel

Economie de moyens

Pour le projet de bar brasserie nous avons conçu des mobiliers simples qui mettent l'accent sur l'assemblage des éléments, neufs et de réutilisation. Il ne s'agit pas ici de choisir des mobiliers de designers onéreux mais de former une identité par l'assemblages réfléchis de matériaux selon un ensemble cohérent. Les éléments ciblés pour la permanence du lieu constituent un investissement réfléchi. La poutre HEA cintrée s'inscrit dans un temps long, issue de l'industrie elle offre un bar et un comptoir dans son intégrité où facade et structure ne font qu'un. L'édicule est choisie comme témoin de l'ancien garage par l'Atelier Kanal, sa jumelle reçoit la cuisine d'une même façade vitrée en acier permettant une porosité entre la cuisine et le restaurant et une continuité visuelle de l'espace. La nécessité d'un rideau coupe feu sera rediscuté avec le SIAMU pour envisager le sprinklage uniquement dans une réduction des coûts. Les mobiliers flexibles partent d'assemblages simples. Ils sont construits avec des matériaux massifs et robustes leur permettant une manipulation répétée. Les plateaux en bois teints des tables seront découpés dans des formes complémentaires pour limiter les pertes de matières. Partant de dimensions standards, ils pourraient également provenir de mobiliers de récupération selon les stocks disponibles. Nous cherchons à exprimer le reflet d'un travail collectif mais harmonieux qui illustre selon nous le caractère spécial du lieu Kanal entre singularité et rationalisation.

Artisans locaux

Dans ce but, nous envisageons grouper les mobiliers en sous-famille pour permettre à des petits ateliers locaux de menuiserie, de métal, de textile etc. de réaliser une partie des mobiliers et ainsi refléter la diversité et encourager la production locale. Bruxelles rassemble en effet, de nombreux ateliers d'artisans au coeur même de la ville et c'est une richesse que nous souhaitons souligner pour la future brasserie. La cohérence de l'ensemble sera orchestré par notre équipe qui assurera la coordination entre chaque artisans. S'agissant d'un marché public, chaque lot pourra ainsi être mis à concurrence et évalué sur la base des critères habituels pour la sélection des artisans. Les techniques d'assemblages, de découpe, de finition des éléments pourront être testés au préalable à l'atelier studiøemile pour valider les principes et permettre

d'anticiper la faisabilité, l'ergonomie et l'esthétique de l'ensemble. Cette technique de prototypage permettra également d'anticiper les modes de constructions et les coûts inhérent à la réalisation en amont.

Complémentarité

Notre équipe, le collectif studiøemile est motivée à l'idée de réaliser le projet de bar brasserie dans Kanal puisqu'il allie des ambitions sociales aux enjeux de construction en lien étroit avec la matière. Le collectif associe des disciplines complémentaires en alliant une expertise de conception et de production bénéfique pour le développement du projet dans toutes ses phases. Nous envisageons une étroite collaboration avec la Fondation Kanal et Atelier Kanal et également les consultants Eureka/BECP avec qui une coordination précise entre équipements de cuisine, techniques spéciales et aménagement est fondamentale pour la réussite du bar brasserie. La collaboration avec les consultants que nous ajoutons à l'équipe en sous traitance Detang et Daidalos Peutz, avec qui nous travaillons sur plusieurs projets, nous semble indispensable pour ce projet qui nécessite une maîtrise des techniques et de l'acoustique. Elseline Bazin travaillant actuellement avec noA architecten et Sergison Bates architects sur le projet de Citygate II a déjà une bonne relation de travail avec Philippe Viérin, Stephen Bates et leurs équipes depuis 5 ans. Sa connaissance des marchés publics sera un atout pour la procédure du développement du projet et du lancement des offres. Charles Bédin, à la fois architecte et ferronnier mettra à profit son atelier pour le prototypage des éléments et vérifier la faisabilité de la conception. Sa connaissance des fournisseurs locaux lui permet d'avoir une expertise des finitions et des coûts en amont afin de maîtriser l'impact budgétaire des propositions. Sa collaboration avec la compagnie les choses de rien avec qui il a conçu et construit plusieurs structures itinérantes lui permet d'avoir un regard concret et pragmatique entre la conception et la construction dans une approche participative. Michael Langeder, combine les compétences à la fois artiste, architecte et compositeur. Les travaux multidisciplinaires qu'il a réalisés tels que ses installations lumineuses et compositions sonores pour des productions théâtrales vont apporter des compétences bénéfique pour allier une technique à une sensibilité en lien avec l'éclairage et le son.